

特别申明:  
此说明书已经过严格仔细的检查和审核, 但仍不排除有文字拼写及技术的疏忽和错误。对于此类疏忽和错误将于新版说明书中修正且不另行通知。此说明书版权归本公司所有, 任何其他单位和个人不得修改。

执行标准:Q/NDL189

# 使用说明书

## 真空包装机LM688

<b>合格证</b>	
检验员: _____	QC
生产日期: _____	

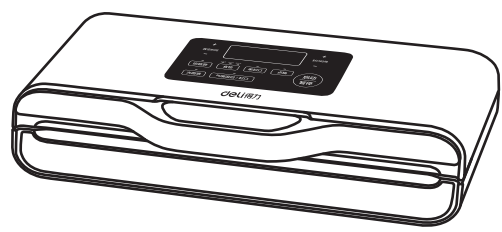

得力集团有限公司  
DELI GROUP CO., LTD.  
地址:浙江海宁海盐海盐得力工业园  
全国服务热线:400-185-0555  
http://www.nbdeli.com  
MADE IN CHINA

保留备用

版本: 1.0  
日期: 2025年8月

deli得力

### 一 注意事项

- 器具不打算由存在肢体、感官或精神能力缺陷或缺少使用经验和知识的人(包括儿童)使用, 除非有负责他们安全的人对他们进行与器具使用有关的监督或指导;
- 应照看好儿童, 确保他们不玩要本器具;
- 产品电子说明书请登录得力官网-服务与支持-产品资料下载中获取(官方地址http://www.nbdeli.com);
- 请使用得力纹路真空袋、光面真空袋或真空罐;
- 连续使用10次后, 建议让机器发热丝冷却1分钟, 以达到更好的使用效果;
- 清洁下盖真空室内液体或物体残留后, 再进行下一次密封;
- 该产品不防水, 请勿浸泡在液体中;
- 请沿上盖边缘开盖, 以免触碰发热丝及硅胶条高温烫伤。

### 二 装箱清单

拆开包装箱后, 请检查产品外观是否完好无损, 清点所有配件。如有缺损, 请与经销商联系!

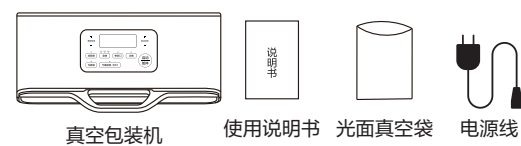

- 01 -

### 三 结构和功能

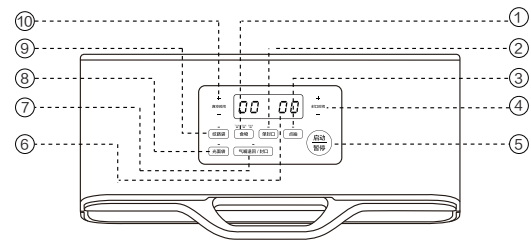

#### 1. “食物”按钮

可按食物属性选择干性类/湿性类/液体类模式, 指示灯显示对应模式;  
①“干性类”: 通电后默认此模式, 机器进入“干性类”模式; 坚果、谷物等干性食品适用此模式。  
②“湿性类”: 选择“湿性类”模式; 可用于潮湿的袋子或食物, 鲜鱼, 鲜肉, 卤味等带少量液体性食品(明显液体少于20ml)适用此模式。  
③“液体类”: 选择“液体类”模式; 腌菜等带液体性食品(明显液体多于20ml)适用此模式, 该模式不建议长时间连续使用。

#### 2. “单封口”按钮(该按键有两种操作功能)

①按此键机器开始工作, “封口时间”数码管显示倒计时, 轻微抽气提升封口效果, 倒计时结束机器“滴”两声即表示密封完成, 可开盖。  
②当纹路袋抽真空操作正在进行时, 按此键停止抽真空, 转为封口, 可控制袋内压力, 避免精细物品被压坏。

- 02 -

#### 3. “点抽”按钮

按此键机器开始工作, 手动按至理想真空压力后停止, 按“单封口”键进行封口。

#### 4. “封口时间+/-”按钮

可设置封口时长。上限为15秒, 下限为5秒。(若未设置封口时间, 机器将自动按照预设时长进行封口。)

#### 5. “启动/暂停”按钮

启动: 当机器处于待机状态时, 按此键, 机器将根据当前模式启动工作。“真空时间”数码管开始正计时, 当达到压力值或设定的真空时间时, 机器启动封口, “封口时间”数码管随即显示倒计时; 倒计时结束后, 机器“滴”两声即表示密封完成, 可开盖。  
暂停: 机器工作时, 按此键, 机器“滴”一声停止工作, 转入待机状态。

#### 6. 数码管显示屏

左边数码管显示真空时间, 抽真空过程中, 数码管显示正计时, 调整至“00”状态即可恢复默认真空时间; 右边数码管显示封口时间, 封口过程中, 数码管显示倒计时, 调整至“00”状态即可恢复默认封口时间。

#### 7. “气嘴退回/封口”按钮

当光面袋模式抽真空达到理想真空压力后, 按此键, 气嘴将自动退回, 同时机器启动封口。

#### 8. “光面袋”按钮

按此键, 机器将切换至光面袋模式, 适用于无纹路的光面真空袋。在光面袋模式下, 按启动键开始抽气, 当“气嘴退回/封口”键指示灯闪烁且蜂鸣提示, 需手动点击“气嘴退回/封口”键以启动封口。

#### 9. “纹路袋”按钮

按此键, 机器将切换至纹路袋模式, 适用于带有纹路的真空袋。

- 03 -

#### 10. “真空时间+/-”按钮

可设置抽真空的时长。上限为80秒, 下限为5秒。(若未设置真空时间, 机器将自动按照预设时长进行抽真空。)

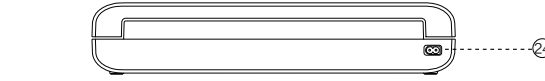
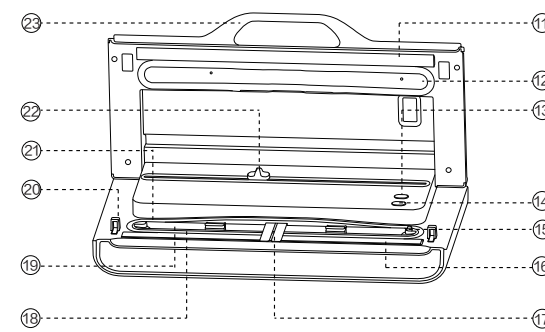

#### 11. 密封胶条

软硅胶材质, 压合真空袋, 封口用途, 使用过程中, 请勿触碰。

#### 12. 上硅胶封气棉

与下硅胶封气棉形成真空室; 请勿接触带油液体或挤压, 以免影响抽真空功能。

#### 13. “抽罐”按钮

按此键, 机器开始工作, 当达到压力值时, 机器“滴”两声即表示抽罐完成。(请额外购买得力真空罐搭配使用, 使用时, 请分别连接外抽管两端。)

- 04 -

#### 14. “气嘴伸缩”按钮

上盖打开时, 按此键, 气嘴将伸出; 再次按下, 气嘴则缩回。若机器当前处于纹路袋模式, 按此键可使机器切换至光面袋模式。

#### 15. 抽气口

连接外抽管进行抽罐。

#### 16. 发热丝

封口用途, 请勿触摸。

#### 17. 气嘴

伸入袋口, 协助抽出光面袋内的空气。

#### 18. 分离式水槽

湿性类、液体类食物抽真空时, 可储存抽真空吸出的液体, 可取出方便清洗。

#### 19. 真空室

真空包装袋开口端与之连接, 抽真空时保证袋口全部处于真空室内。

#### 20. 卡扣

将上盖和下盖扣紧, 形成真空室。

#### 21. 下硅胶封气棉

与上硅胶封气棉形成真空室; 请勿接触带油液体或挤压, 以免影响抽真空功能。

#### 22. 内置切刀

裁切真空包装袋。

#### 23. 把手

提拉把手打开上盖;  
注①: 把手请勿当作提手使用;

- 05 -

注②: 工作中请勿抬起把手, 以免造成抽真空不良。

24. 插座  
插电电源线。

### 四 操作说明

- 将物品放入真空袋内;
- 纹路袋模式将真空袋袋口放在挡袋板内(一般超出真空室内壁3-5mm即可), 如图1;
- 光面袋模式将袋口套入气嘴内, 如图2, 并将食物移动至气嘴附近;
- 紧握把手, 闭合上盖, 如图3;(注:无需按压上盖两侧至扣紧状态)
- 选择对应真空模式后, 按启动/暂停键, 机器工作, 如图4;(工作中如需终止动作, 请再次按下启动/暂停键)
- 机器完成工作后, 蜂鸣器响两声, 打开上盖并取出真空包装袋, 如图5;

#### 7. 指示灯说明

序号	工作状态	指示灯状态
1	待机状态	指示灯常亮
2	工作状态	指示灯闪烁
3	过热保护	所有指示灯闪烁

- 06 -



图1



图2

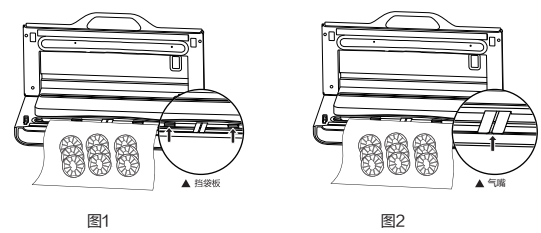

图3

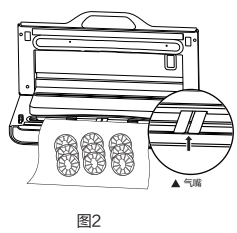

图4

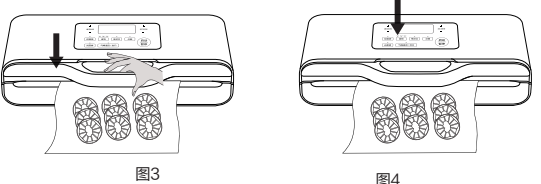

图5

### 五 操作指引

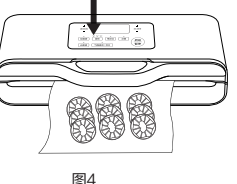
- 装入物品请勿超过真空包装袋的2/3, 以免影响真空密封;
- 为更好的真空密封, 袋口放置在真空室内需平整无褶皱;

- 07 -

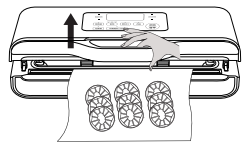
- 尖锐硬物, 易出现刺破袋子导致漏气现象, 如需要包装类似物品, 可用防刺的外套装好再放入包装真空包装;
- 新鲜果蔬类真空密封后建议冷藏(新鲜果蔬类存在无氧呼吸产生二氧化碳, 出现胀袋现象);
- 易腐食品真空包装后冷藏冷冻保存。

### 六 清洁和维护真空包装机

- 在清洁机器前, 确保机器电源线已断开外部连接;
- 打开上盖, 用柔软的抹布擦除食物残渣或擦拭零部件;
- 避免使用粗糙的材料清洁机器, 以免刮花表面或损伤重要零部件;
- 切勿将机器浸泡在水或者其他液体里;
- 确保再次使用时机器是全干的;
- 储存时请勿合紧上盖。

- 08 -

### 七 常见故障分析及解决方案

序号	不良现象	可能原因	解决方案
1	不通电	未接入电源	接入电源
2	不抽真空	真空袋袋口未放置在真空室内	真空袋袋口放置到真空室内
		硅胶条、封气棉未安装到位	将硅胶条、封气棉重新安装
		光面袋模式下食物未靠近气嘴	将食物移动至气嘴附近
		真空袋袋口放置时有褶皱	真空袋袋口平整拉直再放入真空室内
3	不封口	真空袋有漏气孔	换一个真空袋
		真空密封尖锐硬物, 刺破袋子	尖锐硬物额外包一层袋子再手动抽气-封口
4	封口后漏气	真空袋袋口放置时有褶皱	真空袋袋口平整拉直再放入真空室内
		真空密封尖锐硬物, 刺破袋子	尖锐硬物额外包一层袋子再手动抽气-封口
5	所有指示灯闪烁	真空密封新鲜果蔬, 未放置在冰箱内	真空密封后需放入冰箱冷藏
		真空密封后被外部物品刺破袋子	真空袋存储时请勿与其他硬物放置
6	问题无法解决	产品质量问题	联系得力售后进行检测维修

- 09 -

### 八 技术参数

产品名称	真空包装机	额定电压	220V~
产品型号	LM688	额定频率	50Hz
产品净重	3.18kg	额定功率	200W
产品尺寸	467mm×229mm×97mm	封口宽度	7mm
最大真空度	≤-85kPa	最大封口长度	380mm
真空封口时间	≤30s (若包装袋尺寸大于22cm×30cm, 时间会延长, 得力实验室数据)		

### 九 产品有害物质或者元素的名称及含量

有害物质	部件名称							
	塑胶件	机芯	电源线	电路板	弹簧	发热丝	马达	螺丝
铅(Pb)	○	○	○	○	○	○	○	○
汞(Hg)	○	○	○	○	○	○	○	○
镉(Cd)	○	○	○	○	○	○	○	○
六价铬(Cr(VI))	○	○	○	×	×	×	×	○
多溴联苯(PBBS)	○	○	○	○	○	○	○	○
多溴二苯醚(PBDEs)	○	○	○	○	○	○	○	○
邻苯二甲酸二正丁酯(DBP)	○	○	○	○	○	○	○	○
邻苯二甲酸二异丁酯(DDP)	○	○	○	○	○	○	○	○
邻苯二甲酸丁苄酯(BBP)	○	○	○	○	○	○	○	○
邻苯二甲酸二(2-乙基)己酯(DEHP)	○	○	○	○	○	○	○	○

○: 表示该有害物质在该部件的所有均质材料中的含量均在GB 26572规定的限量要求以下;  
×: 表示该有害物质至少在该部件的某一均质材料中含量超出GB 26572规定的限量要求。

10 符号是电子信息产品污染控制标志, 表示本产品的环保使用期限为10年, 并且可以回收利用, 不应随意丢弃。

- 10 -

### 十 保修说明

尊敬的用户:

感谢您购买本公司的产品, 为确保用户利益, 凡购买本公司产品的用户, 如果产品因质量问题发生故障, 可以凭发票和保修卡与当地的经销商或特约维修站联系。

#### 保修须知:

- 自用户购买之日起一年内, 在正常使用的情况下故障时, 由本公司根据故障情况提供免费保修、零部件更换等服务;
- 此保修卡与购机发票是本公司向客户提供售后服务的凭证, 此卡须详细填写下列表格, 并经经销商加盖公章后方有效;
- 属于下列情况之一的, 不实行免费保修服务, 需要收费维修:  
(1) 超过保修有效期限的;  
(2) 未按产品使用说明书的要求使用、维护或保管不当而造成损坏的;  
(3) 未经本公司允许, 擅自对产品进行拆卸、修理、改装而造成的故障、损伤;  
(4) 因不可抗力造成的机器故障或损伤;  
(5) 易损件及随机配件。

本卡随商品一同发放, 一机一卡, 为保证您能充分享有本公司提供的免费保修服务之权利, 请妥善保管此卡, 遗失不补。

购货日期: \_\_\_\_\_年\_\_\_\_月\_\_\_\_日

### 产品保修卡

商品信息	商品名称	出厂编号
	商品型号	生产日期
客户信息	单位名称	联系人
	地址	联系电话
销售信息	销售商名字	联系人
	地址	联系电话
销售日期	发票号码	

维修记录	故障状况	维修结果	客户签名	维修员签名	日期

全国联保 全国服务热线: 400-185-0555

deli 得力集团有限公司  
DELI GROUP CO., LTD.  
此联滔虚线剪下, 由经销商保管

商品信息	商品名称	出厂编号
	商品型号	生产日期
客户信息	单位名称	联系人
	地址	联系电话
销售信息	销售商名字	联系人
	地址	联系电话
销售日期	发票号码	

维修记录	故障状况	维修结果	客户签名	维修员签名	日期